

Инструкция по сборке №5

Необходимые инструменты: Отвёртка. Гаечный ключ д.13.
В КОМПЛЕКТ ПОСТАВКИ НЕ ВХОДИТ.

1. Соединить при помощи отвёртки винтом M8x40 (6) с шайбой (7) через сквозное отверстие в царге (4) и царге спинки задней (1) дополнительные ножки (5).

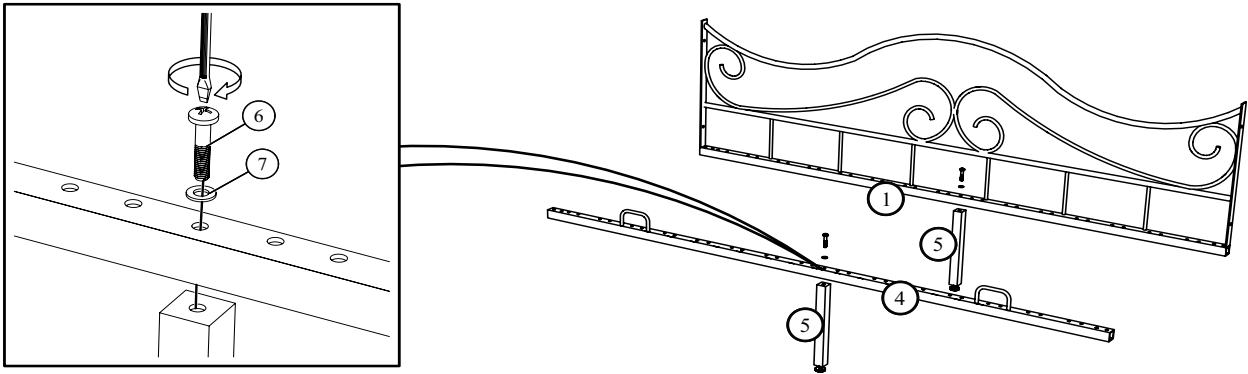

2. Установить поочерёдно царгу (4) и спинку заднюю (1) в выступы спинки боковой левой (2) и спинки боковой правой (3). Отверстия в царге (4) вверху, упоры матраса снаружи. Проконтролировать соосность отверстий для ламеледержателей.

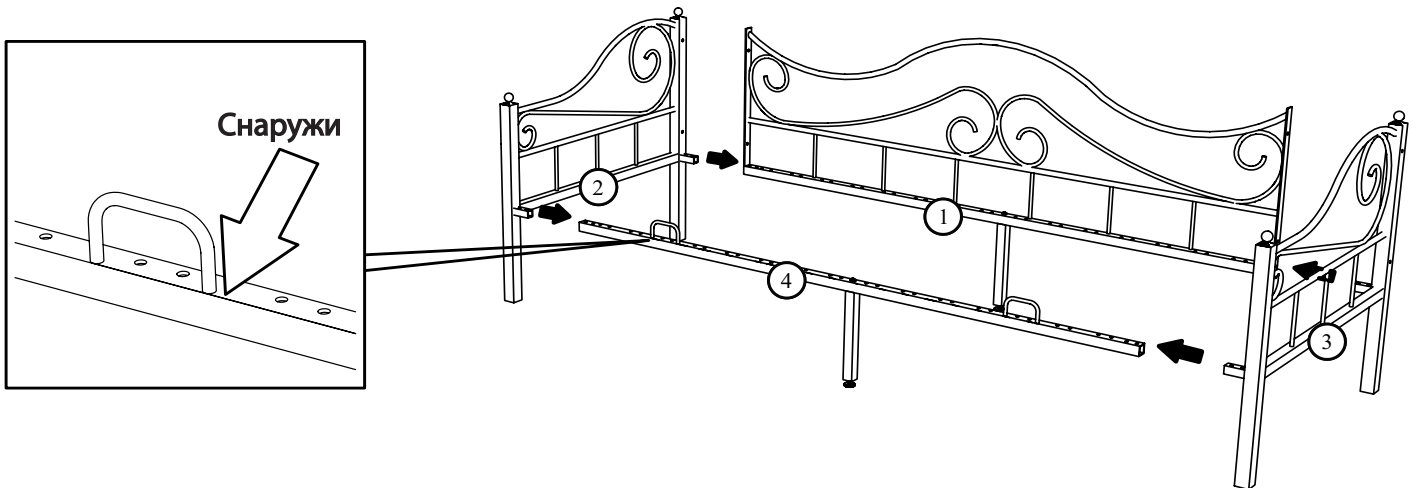

3. **ВАЖНО:** все винтовые соединения сначала необходимо «наживить», обтяжка производится после установки всех деталей. Соединить через отверстия в боковых пластинах спинку заднюю (1) со спинками боковыми (2), (3) винтом M8x40 (6) с шайбой (7) и гайкой глухой M8 (10). Соединить царгу (4) и спинку заднюю (1) через выступы спинок боковых (2), (3) винтом M8x40 (6) с шайбой (7) и гайкой M8 (8).

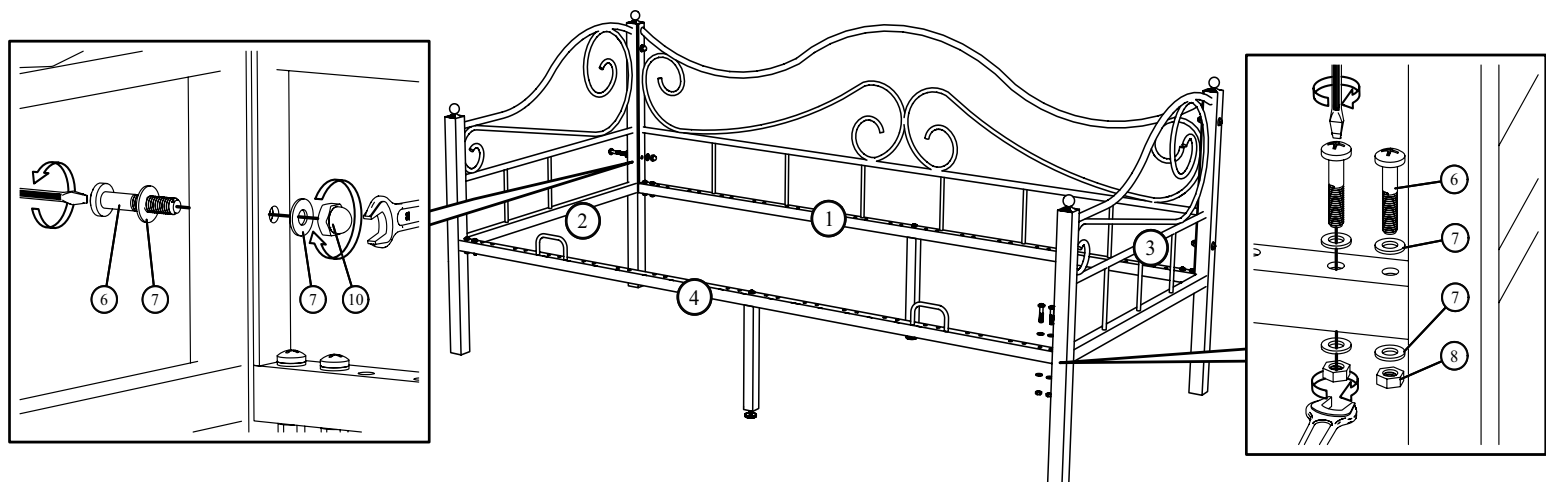

4. Для получения прямоугольности выровнять кровать по диагональ X и Y и зажать гаечным ключом Все винтовые соединения по периметру. **ВАЖНО: затягивать гайки до момента фиксации кровати в устойчивом положении (возможно замятие металла).** Отрегулировать резьбовой упор в дополнительных ножках (5).

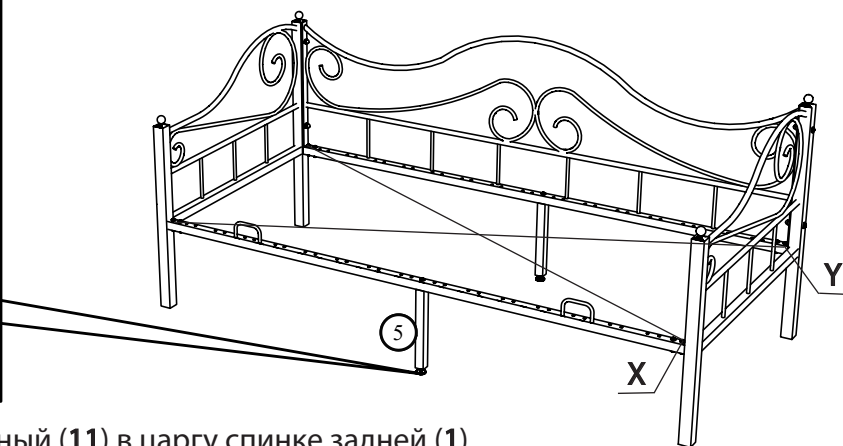
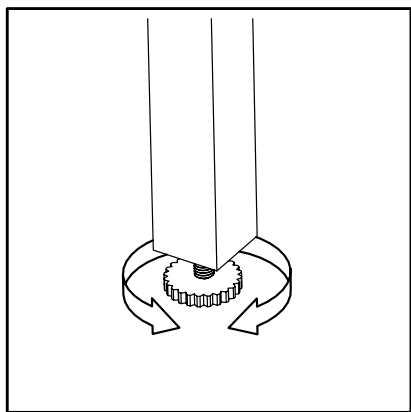

5. Вставить ламеледержатель упорный (11) в царгу спинке задней (1).

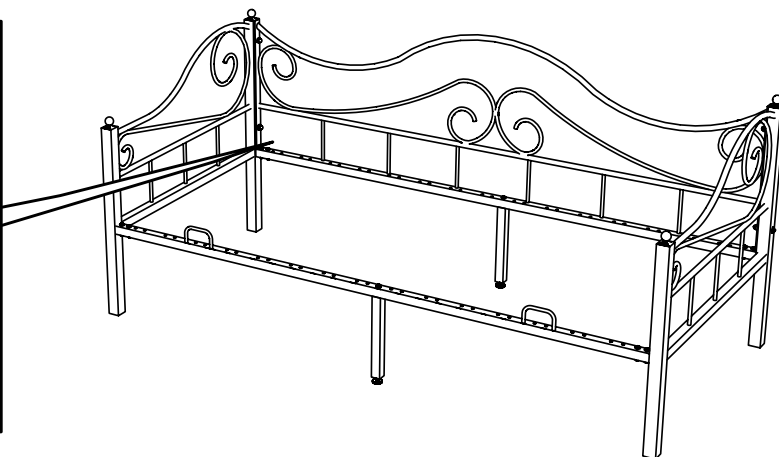
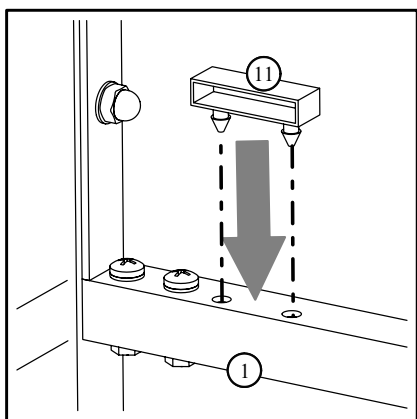

6. Вставить латофлекс (12) в ламеледержатель (11).

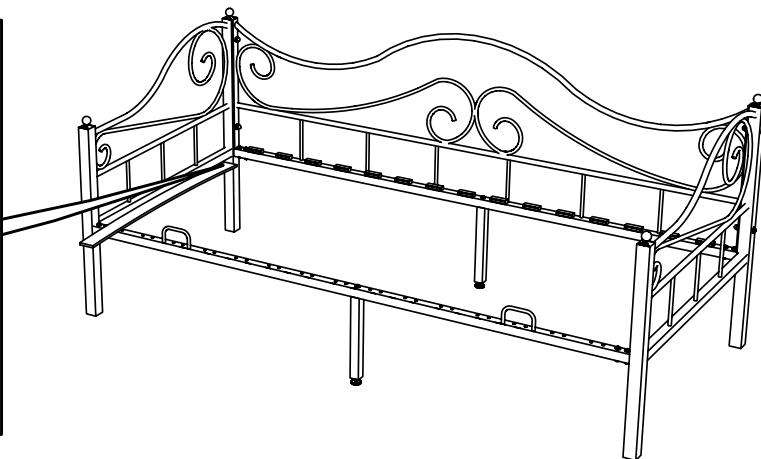
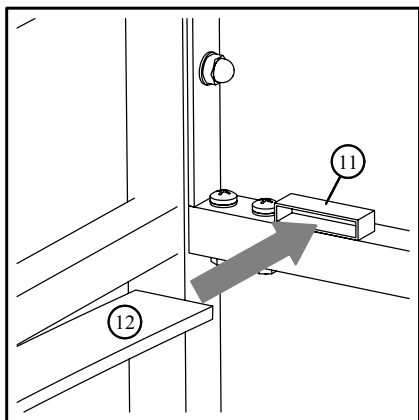

7. Надеть второй ламеледержатель (11) на латофлекс (12) и соединить с царгой (4).

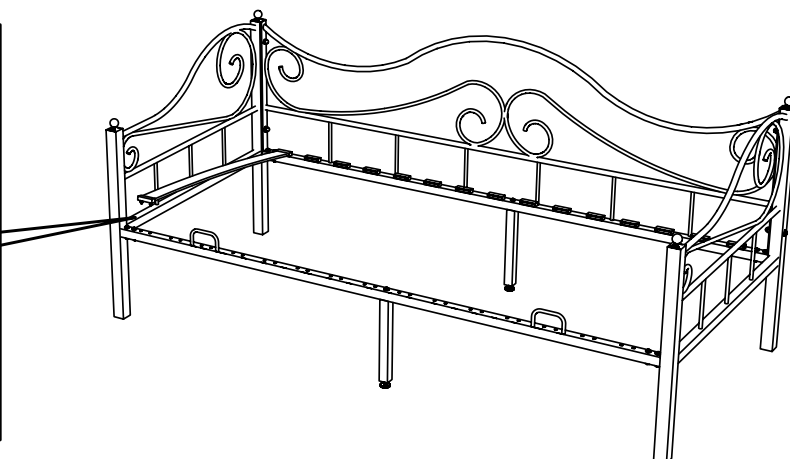
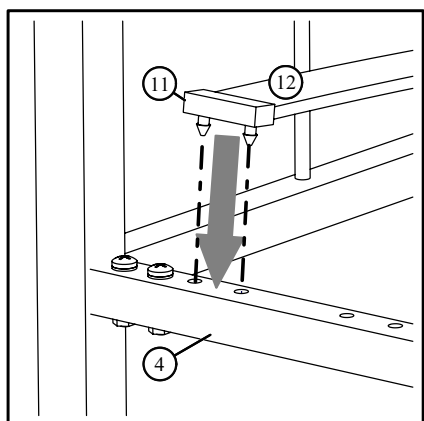

8. Выполняя поочерёдно поз. 5,6,7 собрать ортопедическое основание.